



INSTRUCTIONS—INSTRUCCIONES—CONSIGNES

APPLICATION: 2009-2011 FORD F150
 PART # 45-92500, 40-92505
 GRILLE GUARD /WINCH TRAY COMBO KIT

ITEM	QUANTITY	DESCRIPTION	TOOLS NEEDED
1	1	WINCH TRAY ASSEMBLY	17M SOCKET AND RACHET
2	1	GRILLE GUARD	
3	1	CENTER MOUNT	17MM WRENCH
4,5	2	LOWER MOUNTING BRACKET (3) DRIVERS SIDE, (4) PASSENGER SIDE	TORQUE WRENCH
6	6	M12 X 40MM HEX HEAD BOLT (YELLOW ZINC)	21MM SOCKET
7	4	M12 HEX NUT (YELLOW ZINC)	15MM SOCKET
8	8	M12 SPRING LOCK WASHER (YELLOW ZINC)	15MM WRENCH
9	10	M12 FLAT WASHER (YELLOW ZINC)	
10	2	M12 X 50MM STUD PLATE(YELLOW ZINC)	
11	2	M12 DOUBLE NUT PLATE (YELLOW ZINC)	
12	8	M12 X 40MM HEX HEAD BOLT	
13	8	M12 HEX NUT	
14	8	M12 SPRING LOCK WASHER	
15	22	M12 FLAT WASHER	

ARTÍCULO	CANTIDAD	DISCRIPCIÓN	HERRAMIENTA NECESARIA
1	1	ENSAMBLADO DE BANDEJA DE TORNO	DADO DE 17M Y MATRACA
2	1	PROTECTOR DE PARRILLA	
3	1	MONTAJE CENTRAL	LLAVE DE 17MM
4,5	2	SOPORTE DE MONTAJE INFERIOR (3) LADO DEL CONDUCTOR, (4) LADO DEL PASAJERO	LLAVE DE TORSIÓN
6	6	PERNO DE CABEZA DE AOJOM12 X 40MM (YELLOW ZINC)	DADO DE 21MM
7	4	TUERCA DE AOJO M12 (CINC AMARILLO)	DADO DE 15MM
8	8	RONDANA DE FIJACIÓN DE RESORTE M12 (CINC AMARILLO)	LLAVE DE 15MM
9	10	RONDANA PLANA M12 (CINC AMARILLO)	
10	2	PLANCHA DE PERNO M12 X 50MM (CINC AMA- RILLO)	
11	2	PLANCHA DE DOBLR TUERCA M12 (CINC AMA- RILLO)	
12	8	PERNO DE CABEZA DE AOJO M12 X 40MM	
13	8	TUERCA DE AOJO M12	
14	8	RONDANA DE FIJACIÓN DE RESORTE M12	
15	22	RONDANA PLANA M12	



Westin Automotive Products, Inc.
 5200 N. Irwindale Ave. Ste 220
 Irwindale, Ca 91706

Thank You for choosing Westin products
 For additional installation assistance please call
 Customer Service (800)793-7846

ARTICLE	QUANTITE	DESCRIPTION	OUTILS NECESSAIRES
1	1	ASSEMBLAGE PLATINE DE TREUIL	17MM DOUILLE ET CLIQUET
2	1	GRILLE DE PROTECTION	
3	1	MONTAGE CENTRAL	17MM CLE
4,5	2	SUPPORT DE MONTAGE INFERIEUR (3) COTE CONDUCTEUR, (4) COTE PASSAGER	CLE DYNAMOMETRIQUE
6	6	M12 X 40MM BOULON A TETE HEXAGONALE (ZINC JAUNE)	21MM DOUILLE
7	4	M12 ECROU HEXAGONAL (ZINC JAUNE)	15MM DOUILLE
8	8	M12 RONDELLE-FREIN A RESSORT (ZINC JAUNE)	15MM CLE
9	10	M12 RONDELLE PLATE (ZINC JAUNE)	
10	2	M12 X 50MM PLAQUE A GOUJON (ZINC JAUNE)	
11	2	M12 PLAQUE A ECROU DOUBLE (ZINC JAUNE)	
12	8	M12 X 40MM BOULON A TETE HEXAGONALE	
13	8	M12 ECROU HEXAGONAL	
14	8	M12 RONDELLE-FREIN A RESSORT	
15	22	M12 RONDELLE PLATE	

NOTICE/AVISO/AVIS

This tray is designed to accept all major winches manufactured with a 10" x 4.5 bolt pattern and a max capacity of 12,000 lbs

Esta bandeja está diseñado para aceptar todos los winches principales fabricados con un 10 "x 4,5 patrón de los pernos y una capacidad máxima de 12,000 libras

Ce plateau est conçu pour accepter tous les winches principaux fabriqués avec un 10 "x 4.5 bolt pattern et une capacité max de 12,000 lb

- Remove contents from box. Verify that all parts listed are present and free from damage. Installation should be performed by a professional installer. Read installation instructions carefully before attempting installation. (ANY EXTRA HARDWARE NOT LISTED ON THE INSTALL SHEET PLEASE DISCARD)
- If the vehicle is equipped with 4WD, the front tow hooks must be removed prior to installation. Remove the two 15MM bolts from the bottom of the tow hooks. Remove tow hooks and nut plate from the frame rail. Factory tow hooks can not be re-used with winch tray kit.
- If the vehicle is a 2WD, The lower front bumper valance must be trimmed around the frame rail. Follow the indent on the valance.
- The license plate and mounting bracket must be removed for installation.
- Insert one M12 double nut plate (ITEM 11) through each driver and passenger side frame rail. Align the nut threads with the two holes at the bottom of the frame rail. (FIGURE 2)
- Insert one M12 X 50MM Stud plate into the slot located at the outer surface on each driver and passenger side frame rail; below the most forward body mount. (FIGURE 5)
- Starting at the driver side. Insert the driver side lower mounting bracket through the lower bumper valance slot on the drivers side. Secure the top flange of the mounting bracket to the stud plate that was previously installed. Use One M12 Hex nut (ITEM 7), one M12 spring lock washer (ITEM 8), and one M12 flat washer (ITEM 9). (FIGURE 2,6)
- Secure the Bottom flange of the mounting bracket to the bottom of the frame rail and the previously installed M12 double nut plate with two M12 X 40MM hex head bolts (ITEM 6), two M12 flat washers (ITEM 9), and two M12 spring lock washers (ITEM 8).
- Repeat steps 7 and 8 for the passenger side.
- Carefully peel back the rubber flap behind the front bumper by pulling the clips from the bumper sheet metal. Having full view of the bumper brackets. Remove the two 21MM factory hex nuts behind the bumper bracket. (FIGURE 3,7)
- Insert the center mount bracket from the bottom and hook the vertical slots on the factory bumper mount studs. Re install the factory 21MM hex nuts to secure. Do not fully tighten at this time. (FIGURE 3,7)
- Attach the winch tray assembly to the mounting brackets from the top. The mounting bracket flanges go inside the winch tray assembly. Secure the winch tray to the lower mounting brackets rear holes only with One M12 X 40MM hex bolt (ITEM 12), two M12 flat washer (ITEM 15), one M12 spring lock washer (ITEM 14), and one M12 hex nut (ITEM 13) at each hole location (4 TOTAL). Do not fully tighten at this time. (FIGURE 4,8,9)
- Take the grille guard and align it with the remaining mount holes in the brackets, attach to the upper holes with, one M12 X 40MM hex bolt (ITEM 12), two M12 flat washer (ITEM 15), one M12 spring lock washer (ITEM 14), and one M12 hex nut (ITEM 13), attach to the lower holes with one M12 X 40MM hex bolt (ITEM 12), four M12 flat washer (ITEM 15) **Note two M12 flat washers will be used in between the upright of the grille guard and the bracket to act as spacers.**, one M12 spring lock washer (ITEM 14), and one M12 hex nut (ITEM 13). Do not fully tighten at this time (FIGURE 11, 12)
- Secure the winch tray assembly to the center mount bracket with two M12 hex bolts (ITEM 6), four M12 flat washers (ITEM 9), two M12 spring lock washers (ITEM 8), and two M12 hex nuts (ITEM 7). Do not fully tighten at this time. (FIGURE 9)
- Align the winch tray as desired and tighten all fasteners. Tighten M12 fasteners to 55-65 lbs-ft. Tighten the factory 21MM hex nut to 50-60 lbs-ft.
- Install winch per manufacturer instructions.

NOTICE/AVISO/AVIS

This tray is designed to accept all major winches manufactured with a 10" x 4.5 bolt pattern and a max capacity of 12,000 lbs

Esta bandeja está diseñado para aceptar todos los winches principales fabricados con un 10 "x 4,5 patrón de los pernos y una capacidad máxima de 12,000 libras

Ce plateau est conçu pour accepter tous les winches principaux fabriqués avec un 10 "x 4.5 bolt pattern et une capacité max de 12,000 lb

1. Saque los contenidos de la caja. Verifique que todas las piezas nombradas estén presentes y libres de daños. La instalación debe ser realizada por un profesional en instalaciones. Lea cuidadosamente las instrucciones de instalación antes de intentar la instalación. (FUERA DE CUALQUIER EQUIPO EXTRA QUE APARECE EN LA HOJA DE INSTALACIÓN POR FAVOR DESCARTE)
2. Si el vehículo viene equipado con tracción de doble eje, es necesario quitar los ganchos de remolque delanteros antes de la instalación. Quite los dos pernos de 15MM por debajo de los ganchos de remolque. Quite los ganchos de remolque y la plancha de tuerca del riel del chasis. Los ganchos de remolque de fábrica no se pueden volver a utilizar con el equipo de la bandeja de torno.
3. Si el vehículo es de tracción de eje sencillo. La desolera inferior de la defensa delantera se debe recortar al rededor del riel del chasis. Siga la línea dentada de la desolera.
4. El soporte de montaje y la placa se debe de quitar para la instalación.
5. Inserte una plancha de doble tuerca M12 (ARTÍCULO 11) a través de de cada riel del chasis del lado del conductor y del pasajero. Alinee las roscas de la tuerca con los dos agujeros debajo del riel del chasis. (FIGURA 2)
6. Inserte una plancha de perno de M12 X 50MM dentro de la ranura ubicada en la superficie externa en cada riel del chasis del lado del conductor y del pasajero; lo más adelante posible debajo del montaje de la carrocería. (FIGURA 5)
7. Comenzando del lado del conductor. Inserte el soporte de montaje inferior del lado del conductor a través de la ranura de la desolera inferior de la defensa del lado del conductor. Sujete el reborde superior del soporte de montaje a la plancha de perno previamente instalada. Utilice una tuerca de ojo M12 (ARTÍCULO 7), una rondana de fijación de resorte M12 (ARTÍCULO 8), y una rondana plana M12 (ARTÍCULO 9). (FIGURAS 2,6)
8. Sujete el reborde inferior del soporte de montaje abajo del riel del chasis y a la plancha de tuerca doble M12 previamente instalada con dos pernos de cabeza de ojo M12 X 40MM (ARTÍCULO 6), dos rondanas planas M12 (ARTÍCULO 9), y dos rondanas de fijación de resorte M12 (ARTÍCULO 8).
9. Repita los pasos 7 y 8 para el lado del pasajero.
10. Pele cuidadosamente la aleta de goma detrás de la defensa delantera jalando los broches de la lámina de la defensa. Teniendo la visión completa de los soportes de la defensa. Quite las dos tuercas de ojo de 21MM de fábrica detrás del soporte de la defensa. (FIGURAS 3,7)
11. Inserte el soporte de montaje central por debajo y enganche las ranuras verticales en los pernos de montaje de fábrica de la defensa. Vuelva a instalar las tuercas de ojo de 21MM de fábrica para sujetar. No apriete completamente en este momento. (FIGURAS 3,7)
12. Sujete por arriba el ensamblado de la bandeja de torno a los soportes de montaje. Los rebordes del soporte de montaje van por dentro del ensamblado de la bandeja de torno. Sujete la bandeja de torno a los agujeros traseros inferiores de los soportes de montaje únicamente con un perno de ojo M12 X 40MM (ARTÍCULO 12), dos rondanas planas M12 (ARTÍCULO 15), una rondana de fijación de resorte M12 (ARTÍCULO 14), y una tuerca de ojo M12 (ARTÍCULO 13) en cada ubicación de agujero (4 EN TOTAL). No apriete completamente en este momento. (FIGURAS 4,8,9)
13. Tome el protector de la parrilla y alínelo con los agujeros restantes de montaje de los soportes, sujete los agujeros superiores con un perno de ojo M12 X 40MM (ARTÍCULO 12), dos rondanas planas M12 (ARTÍCULO 15), una rondana de fijación de resorte M12 (ARTÍCULO 14), y un perno de ojo M12 (ARTÍCULO 13), sujete los agujeros inferiores con un perno de ojo M12 X 40MM (ARTÍCULO 12), cuatro rondanas planas M12 (ARTÍCULO 15) **Aviso dos rondanas planas M12 se utilizarán entre el poste del protector de la parrilla y el soporte para hacer función de separadores**, una rondana de fijación de resorte M12 (ARTÍCULO 14), y un perno de ojo M12 (ARTÍCULO 13). No apriete completamente en este momento (FIGURA 11, 12)
14. Sujete el ensamblado de la bandeja de torno al soporte de montaje central con dos pernos de ojo M12 (ARTÍCULO 6), cuatro rondanas planas M12 (ARTÍCULO 9), dos rondanas de fijación de resorte M12 (ARTÍCULO 8), y dos tuercas de ojo M12 (ARTÍCULO 7). No apriete completamente en este momento. (FIGURA 9)
15. Alinee la bandeja de torno como lo desee y apriete todos los sujetadores. Apriete los sujetadores M12 a 55-65 lbs-ft. Apriete la tuerca de ojo de 21MM de fábrica a 50-60 lbs-ft.
16. Instale el torno a instrucciones del fabricante.

NOTICE/AVISO/AVIS

This tray is designed to accept all major winches manufactured with a 10" x 4.5 bolt pattern and a max capacity of 12,000 lbs

Esta bandeja está diseñado para aceptar todos los winches principales fabricados con un 10 "x 4,5 patrón de los pernos y una capacidad máxima de 12,000 libras
Ce plateau est conçu pour accepter tous les winches principaux fabriqués avec un 10 "x 4.5 bolt pattern et une capacité max de 12,000 lb

1. Retirer le contenu de la boîte. Vérifier que toutes les pièces énumérées soient présentes et qu'il n'y ait eu aucun dommage. L'installation devrait être exécutée par un installateur professionnel. Lire soigneusement les instructions avant de commencer l'installation. (aucun matériel supplémentaire PAS figurer sur la feuille INSTALLER S'IL VOUS PLAÎT JETER)
2. Si le véhicule est équipé de 4 roues motrices, les crochets de remorquage avant doivent être retirés avant l'installation. Retirer les deux 15MM boulons du bas des crochets de remorquage. Retirer les crochets de remorquage et la plaque à écrou du longeron. Les crochets de remorquage d'origine ne peuvent pas être réutilisés avec le kit de platine de treuil.
3. Si le véhicule a 2 roues motrices, la jupe inférieure du pare-chocs avant doit être taillée autour du longeron. Suivre la bosselure sur la jupe.
4. La plaque d'immatriculation et le support de montage doivent être retirés pour l'installation.
5. Insérer une M12 plaque à écrou double (PIECE 11) à travers chaque longeron côté conducteur et passager. Aligner l'écrou à filetage avec les deux trous en bas du longeron. (FIGURE 2)
6. Insérer une M12 X 50MM plaque à goujon dans la fente située à la surface extérieure de chaque longeron côté conducteur et passager, au-dessous du support de carrosserie le plus en avant. (FIGURE 5)
7. Commencer par le côté conducteur. Insérer le support de montage inférieur côté conducteur à travers la fente de la jupe inférieure du pare-chocs du côté conducteur. Fixer la bride supérieure du support de montage à la plaque à goujon qui a été précédemment installée. Utiliser un M12 écrou hexagonal (PIECE 7), une M12 rondelle-frein à ressort (PIECE 8) et une M12 rondelle plate (PIECE 9). (FIGURE 2, 6)
8. Fixer solidement la bride inférieure du support de montage au bas du longeron et la M12 plaque à écrou double précédemment installée avec deux M12 X 40MM boulons à tête hexagonale (PIECE 6), deux M12 rondelles plates (PIECE 9) et deux M12 rondelles-frein à ressort (PIECE 8).
9. Répéter les étapes 7 et 8 pour le côté passager.
10. Décoller soigneusement le rabat en caoutchouc derrière le pare-chocs avant en retirant les clips de la tôle du pare-chocs. En ayant une vue complète des fixations du pare-chocs, retirer les deux 21MM écrous hexagonaux d'origine derrière la fixation du pare-chocs. (FIGURE 3, 7)
11. Insérer le support de montage central à partir du bas et accrocher les fentes verticales sur les goujons de fixation du pare-chocs d'origine. Réinstaller les 21MM écrous hexagonaux d'origine pour fixer solidement. Ne pas serrer complètement à cet instant. (FIGURE 3, 7)
12. Fixer l'assemblage de platine de treuil aux supports de montage à partir du haut. Les brides du support de montage vont à l'intérieur de l'assemblage de la platine de treuil. Fixer solidement la platine de treuil aux supports de montage inférieurs avec un M12 X 40MM boulon hexagonal (PIECE 12), deux M12 rondelles plates (PIECE 15), une M12 rondelle-frein à ressort (PIECE 14) et un M12 écrou hexagonal (PIECE 13) à chaque emplacement de trou (4 AU TOTAL). Ne pas serrer complètement à cet instant. (FIGURE 4, 8, 9)
13. Prendre la grille de protection et l'aligner avec les trous de fixation restants dans les supports, fixer aux trous supérieurs avec un M12 X 40MM boulon hexagonal (PIECE 12), deux M12 rondelles plates (PIECE 15), une M12 rondelle-frein à ressort (PIECE 14) et un M12 écrou hexagonal (PIECE 13). Fixer aux trous inférieurs avec un M12 X 40MM boulon hexagonal (PIECE 12), quatre M12 rondelles plates (PIECE 15), **{remarque deux M12 rondelles plates seront utilisées entre le montant de la grille de protection et le support pour agir en tant qu'entretoises}** une M12 rondelle-frein à ressort (PIECE 14) et un M12 écrou hexagonal (PIECE 13). Ne pas serrer complètement à cet instant. (FIGURE 11, 12)
14. Fixer solidement l'assemblage de la platine de treuil au support de montage central avec deux M12 boulons hexagonaux (PIECE 6), quatre M12 rondelles plates (PIECE 9), deux M12 rondelles-frein à ressort (PIECE 8) et deux M12 écrous hexagonaux (PIECE 7). Ne pas serrer complètement à cet instant. (FIGURE 9)
15. Aligner la platine de treuil comme souhaité et serrer toutes les fixations. Serrer les fixations M12 à 55-65 lbs-ft. Serrer le 21MM écrou hexagonal d'origine à 50-60 lbs-ft.
16. Installer le treuil selon les instructions du fabricant.

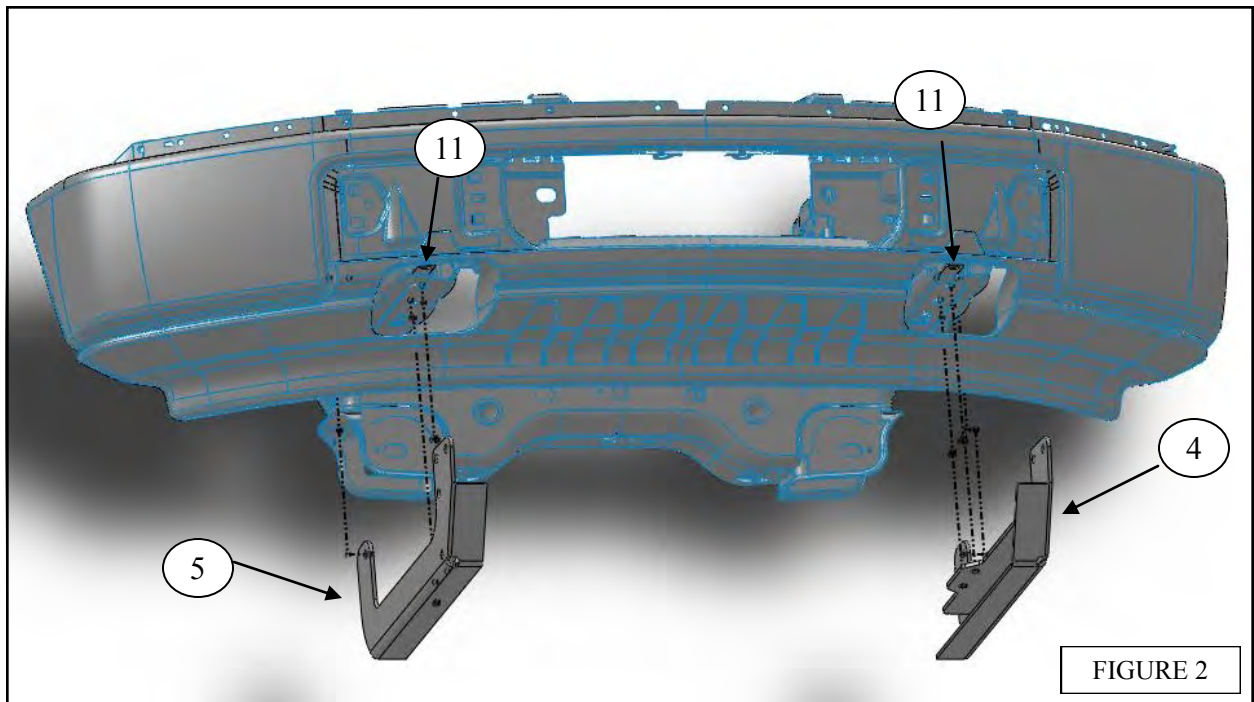
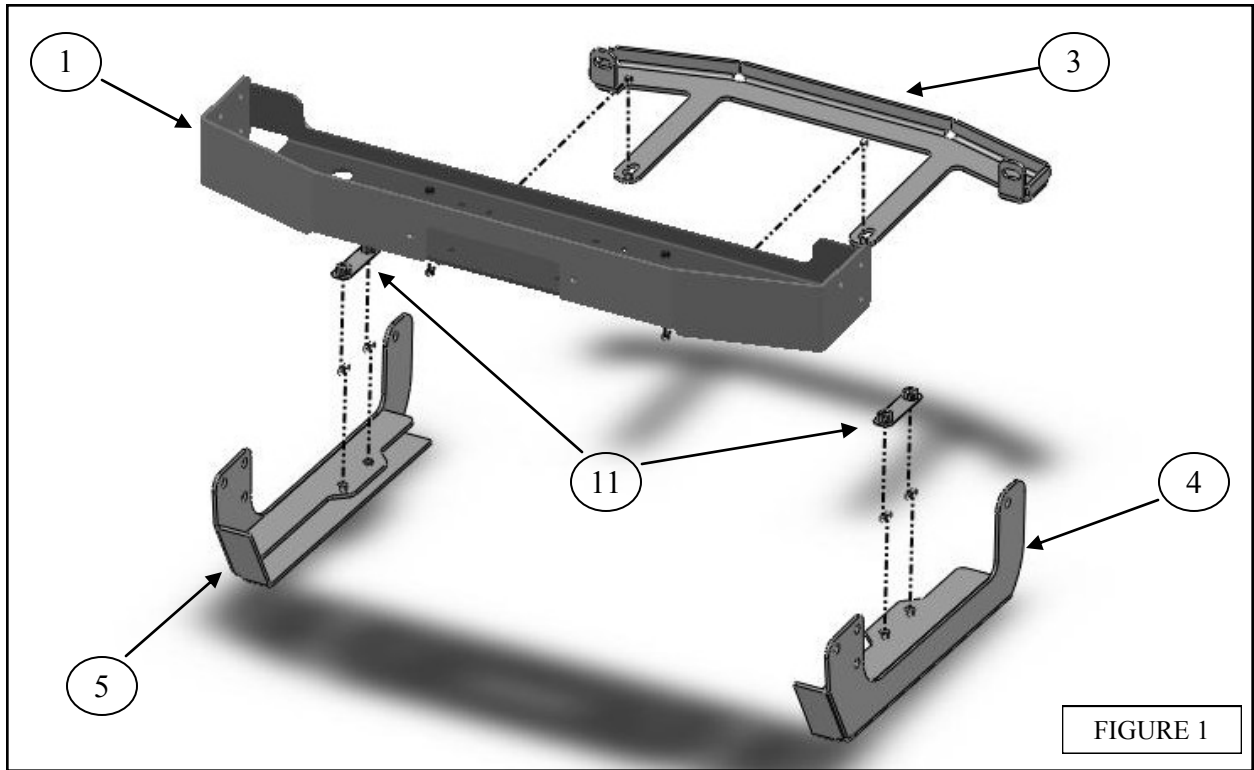

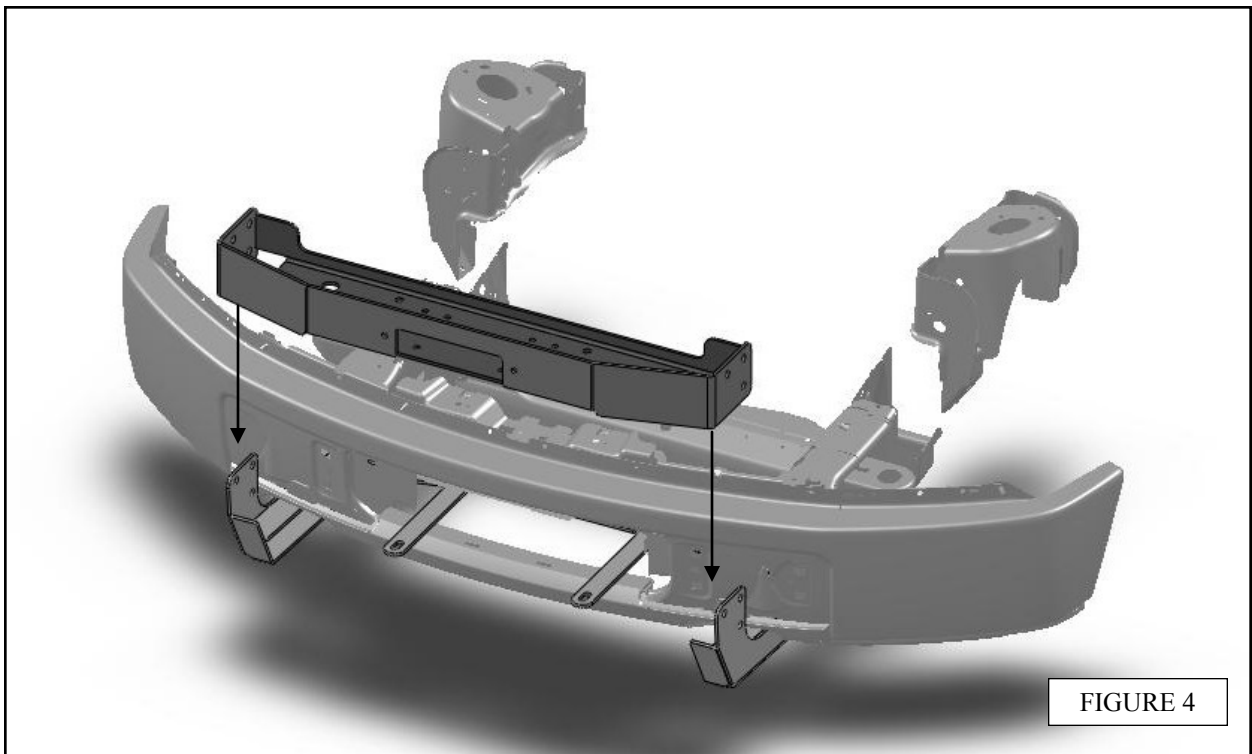
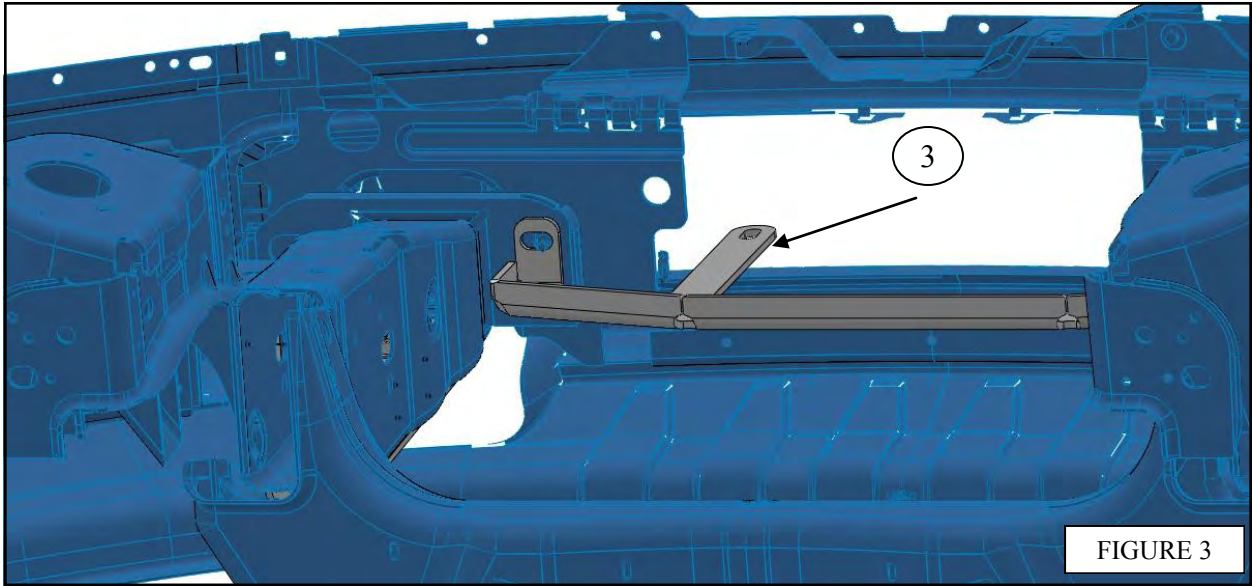

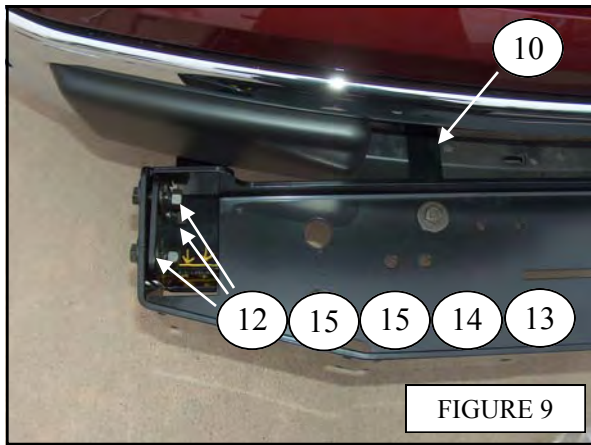
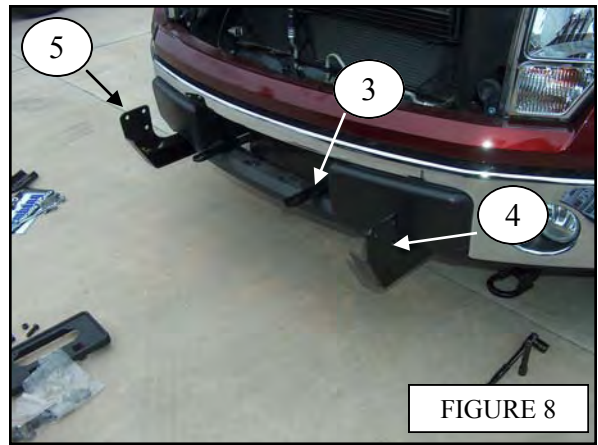
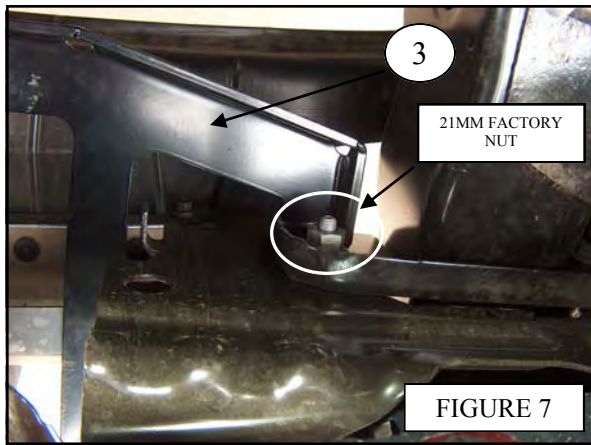
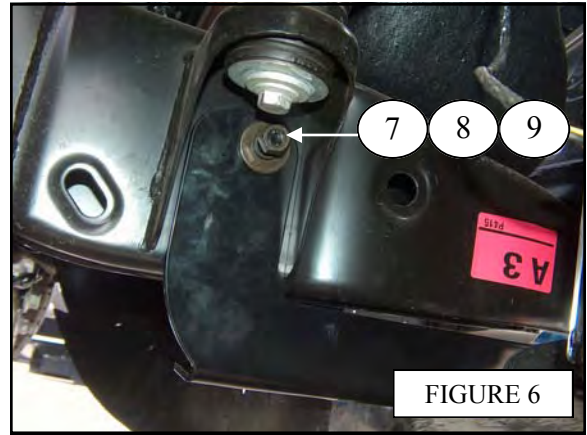
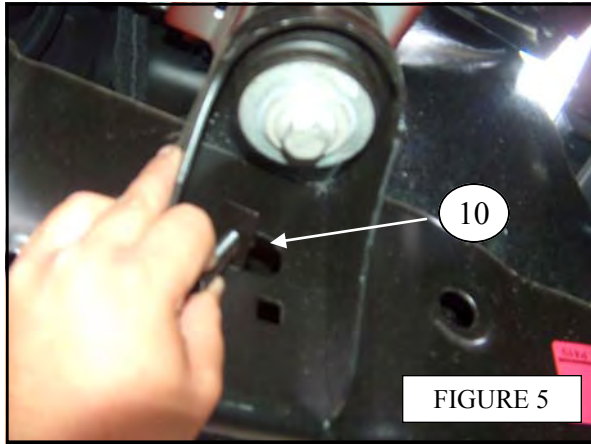

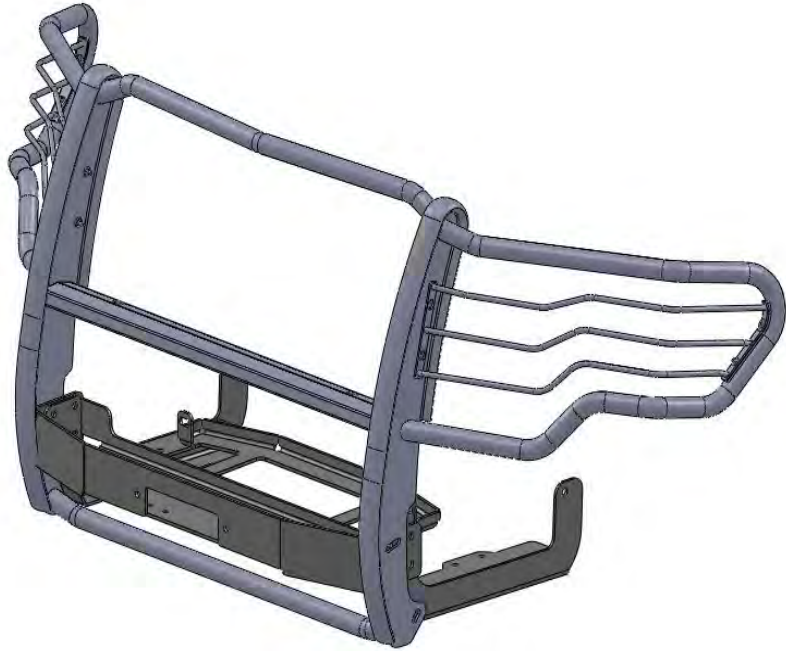

FIG 11

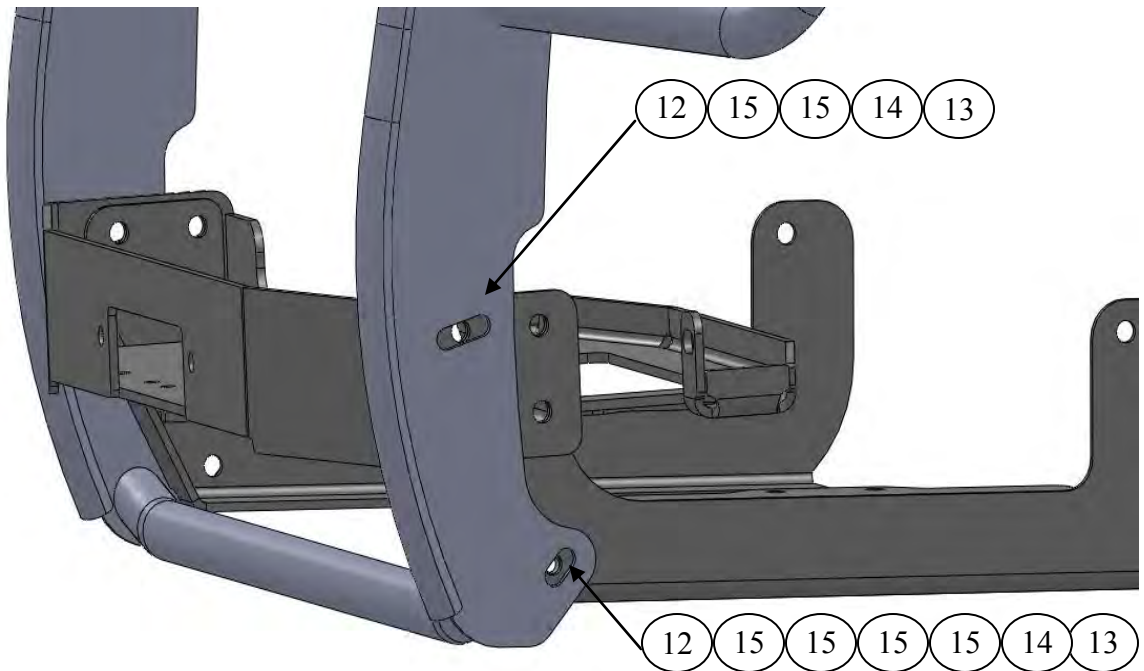

FIG 12



AUTOMOTIVE PRODUCTS, INC.
Irwindale, California

WARNINGS & NOTICES FOR THE INSTALLATION OF MAX WINCH TRAY & SPORTSMAN—WINCH MOUNTS

NOTICE

Westin Max Winch Trays are designed to accommodate a winch bolt pattern of 10" X 4.5". Closely follow all Westin Installation Instructions for the proper installation of product. Improper installation can result in death, serious injury, and/or product and vehicle damage. In the operation of these products, it is imperative to observe precautions for your personal safety and the safety of others.

WARNING

Failure to follow these instructions could lead to death, personal injury, and / or property damage.

FASTENERS:

All Westin supplied fasteners must be utilized and installed in accordance with the installation instructions and apply torque to the specifications as defined. **DOUBLE CHECK ALL FASTENERS BEFORE PRODUCT USE TO ENSURE PROPER FUNCTION AND SAFETY.**

DRILLING:

Most Westin products do not require drilling for installation. If drilling is defined as required, use caution when drilling a vehicle. **FAILURE TO REVIEW AN AREA TO BE DRILLED MAY RESULT IN PERSONAL INJURY AND OR INJURY TO OTHERS AS WELL AS VEHICLE DAMAGE.**

EYE PROTECTION:

ALWAYS WEAR SAFETY GLASSES OR GOGLES DURING THE INSTALLATION PROCESS TO AVOID PERSONAL INJURY.

TOW HOOKS—TOW ATTACHMENT:

During product use, Tow Straps, Tow Cables, and Tow Hooks must only be attached to the Westin Tow Hook Loops as attached to the Max Winch Tray, (sold separately). **DO NOT ATTACH TO ANY OTHER AREA OR SERIOUS PERSONAL INJURY OR INJURY TO OTHERS MAY OCCUR.**

WINCH SIZING & MAX WINCH TRAY CAPACITY:

The Max Winch Tray is designed for a maximum Winch size rating of 12,000 Lbs. Use of Winch size ratings above this limit will void the Westin warranty and **MAY RESULT IN PERSONAL INJURY AND OR INJURY TO OTHERS AS WELL AS VEHICLE DAMAGE.**



AUTOMOTIVE PRODUCTS, INC.
Irwindale, California

AVISOS Y ADVERTENCIAS PARA LA INTALACIÓN DE LA BANDEJA DE TORNO MAX Y MONTAJES DE LA BANDEJA SPORTSMAN

AVISO

Las bandejas de torno Westin Max estan diseñadas para caber a un diseño de perno de torno de 10" X 4.5". Siga de cerca todas las instrucciones de instalación Westin para la instalación adecuada del producto. La intalación inadecuada podria ocasionarle la muerte, lecciones severas, y o daño al producto y el vehiculo. Para la el funcionamiento de este producto, es imprescindible observar precauciones para su propia seguridad y para la seguridad de otros.

ADVERTENCIA

No seguir estas instrucciones podria llevarlo a la muerte, sufrir una leción personal, y o daño a la propiedad.

SUJETADORES:

Todos los sujetadores suministrados Westin deben ser utilizados e instalados de acuerdo a las instrucciones de instalación y aplicar la torsión como lo define las especificaciones. **PARA ASEGURARSE DEL FUNCIONAMIENTO Y SEGURIDAD ADECUADA HAGA UNA COMPARACIÓN MINUCIOSA A TODOS LOS SUJETADORES ANTES DE UTILIZAR EL PRODUCTO.**

PERFORACIÓN:

La mayoría de los productos Westin no se le require perforación para la intalación. Si se le difine perforar como requisito, tenga precaución al perforar un vehiculo. **NO REVISAR UNA AREÁ QUE TENGA QUE PERFORAR PODRIA OCACIONARLE UNA LECION PERSONAL Y O LECCIONES A OTRS A LO IGUAL QUE DAÑO AL VEHICULO.**

PROTECCIÓN OCULAR:

SIEMPRE UTILIZE LENTES PROTECTORES DURANTE EL PROCESO DE INSTALACIÓN PARA EVITAR LECCIONES PERSONALES.

GANCHOS DE REMOLQUE—ACCESORIO DE REMOLQUE:

Durante el uso del producto, correas de remolque, cables de remolque, y ganchos de remolque solo deben de ir sujetos a los lazos del gancho de remolque Westin mientras sujetos a la bandeja de torno Max, (se vende por separado). **NO SUJETE A NINGUNA OTRA AREA POR QUE LE PUEDE OCACIONAR LESIONES PERSONALES SEVERAS O LECCIONES A OTROS.**

CALIBRADO DE TORNO Y CAPACIDAD DE LA BANDEJA DE TORNO:

La bandeja de torno Max esta diseñada para un grado de tamaño de torno maximo de 12,000 Lbs. El de un torno de grado superior a este limite le anulara la garantia Westin y **LE PODRIA OCACIONAR LECCIONES PERSONALES O LECCIONES A OTROS A LO IGUAL QUE DAÑOS AL VEHICULO.**



AUTOMOTIVE PRODUCTS, INC.
Irwindale, California

MISES EN GARDE & NOTICES POUR L'INSTALLATION DE PLATINE DE TREUIL MAX & SPORTSMAN— SUPPORTS DE TREUIL

NOTICE

Les platines de treuil Max de Westin sont conçues pour s'adapter à un modèle de treuil à boulon de 10" X 4.5". Suivre soigneusement toutes les instructions d'installation Westin pour une installation correcte du produit. Une installation incorrecte peut conduire à la mort, à de sérieuses blessures et/ou des dégâts au produit et au véhicule. Pendant le fonctionnement de ces produits, il est impératif d'observer des précautions pour votre sécurité personnelle et la sécurité d'autrui.



MISE EN GARDE

Le non-respect de ces instructions pourrait conduire à la mort, à des blessures personnelles et / ou des dommages matériels.

FIXATIONS :

Toutes les fixations Westin fournies doivent être utilisées et installées conformément aux instructions d'installation et les spécifications des couples de serrage doivent être appliquées comme défini. **VERIFIER ET REVERIFIER TOUTES LES FIXATIONS AVANT L'UTILISATION DU PRODUIT POUR S'ASSURER DE SON BON FONCTIONNEMENT ET DE SA SECURITE.**

PERÇAGE :

La plupart des produits Westin ne nécessitent pas de perçage pour l'installation. Si le perçage est nécessaire, faire preuve de prudence lors du perçage d'un véhicule. **LE NON-RESPECT DE PASSER EN REVUE UN ENDROIT A ETRE PERCE PEUT CONDUIRE A DES BLESSURES PERSONNELLES ET OU DES BLESSURES A AUTRUI AINSI QU'A DES DEGATS AU VEHICULE.**

PROTECTION DES YEUX :

TOUJOURS PORTER DES LUNETTES DE PROTECTION OU DE SECURITE DURANT L'INSTALLATION POUR EVITER DES BLESSURES PERSONNELLES.

CROCHETS DE REMORQUAGE — ACCESSOIRE DE REMORQUAGE :

Pendant l'utilisation du produit, les sangles de remorquage, les câbles de remorquage et les crochets de remorquage doivent uniquement être fixés aux boucles de crochet de remorquage Westin tel que fixés à la platine de treuil Max (vendue séparément). **NE PAS FIXER A UN AUTRE ENDROIT OU DES BLESSURES PERSONNELLES SERIEUSES OU DES BLESSURES A AUTRUI POURRAIENT SE PRODUIRE.**

DIMENSION DE TREUIL & CAPACITE PLATINE DE TREUIL MAX :

La platine de treuil Max est conçue pour une taille maximale de treuil de 12'000 livres. L'utilisation de taille de treuil supérieure à cette limite annulera la garantie Westin et **POURRAIT CONDUIRE A DES BLESSURES PERSONNELLES ET OU DES BLESSURES A AUTRUI AINSI QU'A DES DEGATS AU VEHICULE.**